

Leitungswagen

Weitere Produktinformationen
auf Anfrage für:

- Stromschienen
- Stromabnehmer
- Isolatoren
- Kunststoff- und Neoprene-Leitungen
- Anschlusskästen
- Leitungstrommeln
- Funkfernsteuerungen
- Kollisionsschutz-Anlagen



Eisenstraße 1
57 489 Drolshagen-Scheda

Tel.: 02763 / 211 482
FAX: 02763 / 211 484

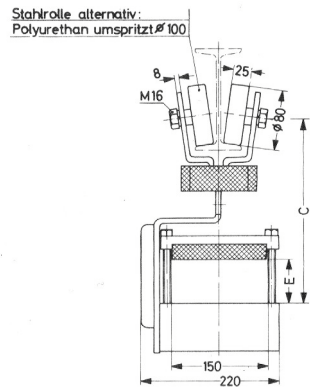

L. Nr. KT 865 N – 889 N

Die auf den nachfolgenden Seiten abgebildeten und beschriebenen Leitungswagen sind den Erfordernissen der Schwerindustrie, Hütten-, Stahl- und Walzwerken, Gießereien, sowie stark beanspruchten Krananlagen der eisenverarbeitenden Industrie angepasst.

Die Vorteile gegenüber Rundleitungswagen wurden bereits beschrieben.

Neuere Anwendungsgebiete sind auch Regalfördergeräte, Containerbrücken und Anlagen für die Rohstoffaufbereitung.

Sie sind qualitativ den vorher beschriebenen Leitungswagen für Rundleitung gleichzusetzen. Sinngemäß gelten hierfür auch die gleichen Montagehinweise.

Vorteilhaft wirkt sich bei dieser Konstruktion die seitlich ausschwenkbare Klemmschraube aus, durch welche ein seitliches Auflegen der Flachleitungen ermöglicht wird. Hierdurch entfällt das zeitaufwendige Durchfädeln der Leitungen gegenüber der geschlossenen, kastenförmigen Bauweise.

Die max. Fahrgeschwindigkeit beträgt für die serienmäßige Ausführung 160 m/min. Darüber hinaus halten wir für Sie eine

Vielzahl von Hochgeschwindigkeitswagen bereit, über welche wir Ihnen unsere Unterlagen auf Wunsch zustellen.

Wenn in der Bestellung nichts anderes angegeben ist, werden die Leitungswagen für ein Schienenprofil I NP 140 oder I PE 140 eingestellt. Die Umstellung auf die Profilgröße I 160 oder I 200 ist jederzeit durch Auswechseln der hinter den Lagerschilden verschraubten U-Scheiben möglich.

Unsere Leitungswagen sind **kunststoffbeschichtet** und besitzen hierdurch einen **größtmöglichen Korrosionsschutz**. Die Ausführung in Feuerverzinkung ist möglich.

Die Leitungsaufgaben entsprechen den VDE-Vorschriften.

Technische Daten

Laufschiene:	I NP 140 – 200 Normal-Profil I PE 140 – 200 Europa-Profil Stahlqualität: St 50
Abstand der Aufhängungen:	2,5 – 3 m
Tragfähigkeit des Wagens:	Type KT 865 – 889 max. 300 kg
Max. zulässige Leitungen:	Flachleitungen bis 30mm Stärke (Rundleitungen bis 30mm ø)
Max. Klemmendurchlass:	Type KT 865 – 869 50 x 150mm (Höhe x Breite) Type KT 875 – 879 75 x 150mm (Höhe x Breite) Type KT 885 – 889 100 x 150mm (Höhe x Breite)
Laufrollen:	Stahlrollen mit Präz.-Kugellager staub- und Spritzwassergeschützt. Laufflächen-Durchm.: 95mm. Temperaturbeständigkeit des Lagerfettes: -30° bis + 135°C.
Leitungsbefestigung:	Durch ausschwenkbare Neoprene-Klemmleiste.
Werkstoff:	Stahlblechkonstruktion. Neoprene-Puffer aus Spezial-Prall-Profil. Sämtliche Schrauben sind verzinkt. Die Wagen sind mit Vorrichtungen zur Anbringung von Zugseilen versehen.
Verwendung:	Stromversorgung bei Hebezeugen mit größter Beanspruchung (für Hütten-, Stahl- und Walzwerke, Gießereien, Verladeanlagen, Containerbrücken usw.)

Leitungswagen
Type
KT 865 N – KT 889 N

Die Leitungswagen sind mit ausschwenkbare Klemmschraube versehen, wodurch ein seitliches Auflegen der Flachleitungen ermöglicht wird.

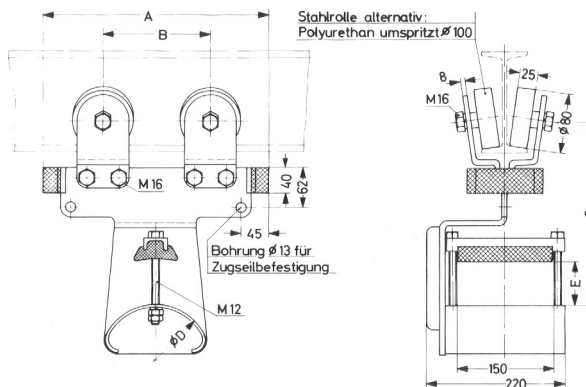

L. Nr.	Zugehörige Endklemme L. Nr.	Max. zul. Ltg.-Stärke mm	Max. Klemmendurchlass in mm		A	B	C	D	Gewichte in kg / St.	
			Höhe E	Breite					Wagen komplett	Endklemme
KT 865N	EL u. EA 865	16,9	0 – 50	150	280	135	265	160	15,5	12,0
KT 867N	EL u. EA 867	21,5	0 – 50	150	335	190	265	215	16,0	12,5
KT 869N	EL u. EA 869	30,0	0 – 50	150	420	275	265	300	16,9	13,4
KT 875N	EL u. EA 875	16,9	50 – 75	150	330	185	290	160	15,8	12,3
KT 877N	EL u. EA 877	21,5	50 – 75	150	385	240	290	215	16,4	12,9
KT 879N	EL u. EA 879	30,0	50 – 75	150	470	325	290	300	17,2	13,7
KT 885N	EL u. EA 885	16,9	75 – 100	150	380	235	315	160	16,1	12,6
KT 887N	EL u. EA 887	21,5	75 – 100	150	435	290	315	215	16,7	13,2
KT 889N	EL u. EA 889	30,0	75 – 100	150	520	375	315	300	17,5	14,0

Die Gewichte der Leitungswagen beziehen sich auf Normalprofil.
Die Gewichte der Leitungswagen für Europaprofil erhöhen sich um 2,4kg / Stück.
Wir bitten, in der Bestellung das verwendete Laufschiene-Profil sowie die gewünschte Ausführung der Laufrollen (Type spk, zyl oder eur) bekanntzugeben.

Pufferverlängerung

Für jede Anlage wird eine Pufferverlängerung benötigt.
Die Pufferverlängerung wird an den ersten Leitungswagen geschraubt.
Außerdem ist die Pufferverlängerung schräg nach unten abgewinkelt, damit sie gegen den um 50mm unterhalb der Laufschiene angeordneten Katz-Ausleger anschlagen kann.

L. Nr.	Für Wagentype L. Nr.	Kg / St.
PT 712	KT 865-867; KT 875-877; KT 885	0,4
PT 722	KT 869; KT 879; KT 887	0,5
PT 732	KT 889	0,6

Für jede Schlepleitungseinrichtung werden zur Aufnahme der ersten und letzten Leitungsschleife 2 Endklemmen benötigt. Die eine Endklemme wird an das Ende der Laufschiene und die andere Endklemme (EA) unter den Katz-Ausleger geschraubt. Die zu den einzelnen Leitungswagen gehörenden Endklemmen sind in vorseitiger Tabelle angegeben.

**Endklemmen
für Leitungswagen
KT 865 N – KT 889 N**

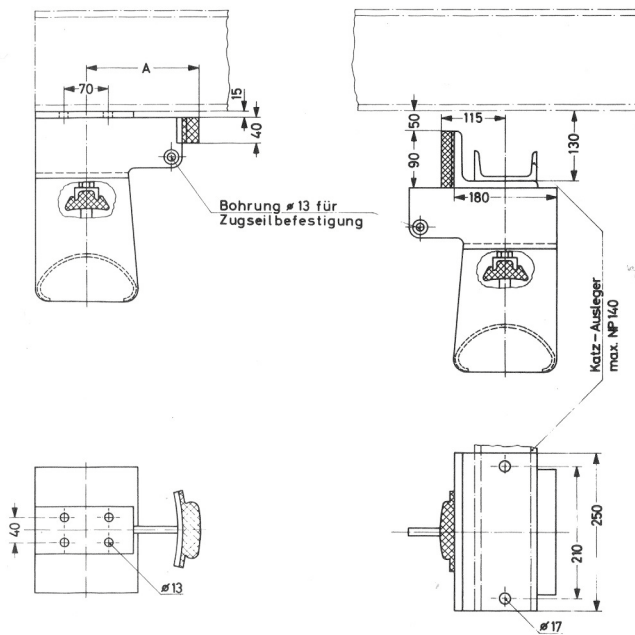

Endklemme L. Nr.	A
EL 865	140
EL 867	168
EL 869	210
EL 875	165
EL 877	193
EL 879	235
EL 885	190
EL 887	218
EL 889	260

**Endklemme für
die Laufschiene EL**

**Endklemme für
den Katz-Ausleger EA**

Bei den Leitungsschellen ist darauf zu achten, dass im zusammengebauten Zustand die Schraubenenden mit der Versenkung der Metallschiene abschließen. Andernfalls müssten die Schraubenenden bündig gesägt werden.

**Leitungsschellen
für Wagentypen
KT 865 N – KT 889 N**

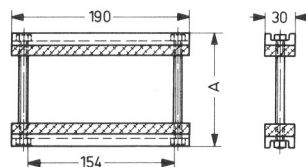

L. Nr.	Zugehöriger Leitungswagen L. Nr.	Max. Klemmen- Durchlass in mm Höhe x Breite	A	kg / St.
S 765	KT 865 – 869	50 x 150	135	0,90
S 775	KT 875 – 879	75 x 150	160	0,95
S 785	KT 885 - 889	100 x 150	185	0,95

**Zugseile
für die
Leitungsentlastung**

Für Leitungswagen Type KT 865 N – KT 889 N

Aus verzinkten Gußstahldrähten mit "TALURIT"-Seilklemmen

Die Anbringung von Zugentlastungsseilen empfehlen wir bei Fahrgeschwindigkeiten über 80m/min oder bei Fahrstrecken über 30m Länge.

Die Seile werden in Stärken von 8, 10 und 12mm ø in fertigen Längen, einschl. Seilklemmen, Schäkel und Kauschen, geliefert. Die gewünschte Länge und die Seilstärke bitten wir in der Bestellung anzugeben.

Bei den Leitungswagen Type KT 865-KT 889 wird die Vorrichtung für die Zugseilbefestigung werksseitig so an den Leitungswagen angebracht, dass die Innenkante der Seilkausche mit dem Wagenende abschließt.

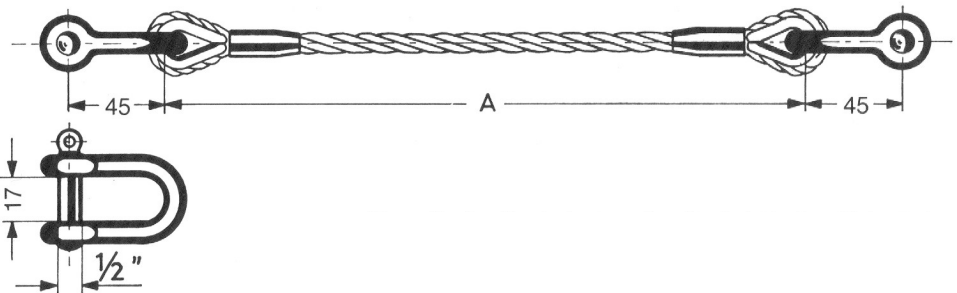
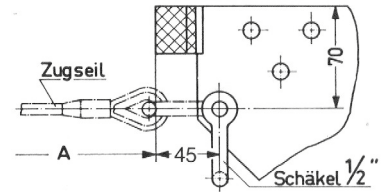

Die zulässige Zugbelastung beträgt bei 6-facher Sicherheit:
für 8 mm Seildurchmesser 640kg
für 10 mm Seildurchmesser 940kg
für 12 mm Seildurchmesser 1400kg

Errechnung der Seillängen:

A = Seillänge zwischen 2 Leitungswagen in mm

F = Katzfahrweg in mm

N = Anzahl der Leitungswagen

$$A = \frac{F}{n + 1}$$

Die benötigte Seilstärke bitten wir aus nachstehender Tabelle zu entnehmen. Die Tabellenwerte sind jedoch nur als grobe Richtwerte anzusehen, da die auftretenden Zugkräfte nicht nur von der Geschwindigkeit und der Fahrstrecke, sondern auch noch von anderen Faktoren, wie z.B. dem Leitungsdurchhang und der Wagenbelastung, abhängig sind.

Seilstärken in mm ø, abhängig von der Katz-Geschwindigkeit und Fahrstrecke

Fahrstrecke in m	0 - 30	30 - 70	70 - 100	über 100
Geschwindigkeit in m/min				
0 – 80	-	8	8	10
80 – 150	8	8	10	10
über 150	-	12	12	12

Bestellbeispiel für ein Zugseil mit 8mm ø und 3550mm Länge: Zugseil 8/3550.